

SOCKS PACKAGING

SISTEMA PER LA MANIPOLAZIONE DELLE CALZE

FOLDING & STACKING



SOCKS BOARDING FOLDING & STACKING

Modulo automatico per la preparazione delle calze alle successive operazioni di confezionamento. La preparazione manuale delle calze, successiva alla stiratura, rappresenta da sempre un processo complesso e oneroso per le aziende alle quali vengono richiesti packagings con numerose combinazioni di prodotto. Il modulo automatico Tecnopea Folding & Stacking permette di automatizzare questa fase del processo di confezionamento, grazie alla possibilità di selezionare e memorizzare le sequenze di piegatura e di impilamento delle calze e creare automaticamente le mazzette, gestendo addirittura la metodologia di piega e di orientamento di ogni singolo paio. Questo si traduce in una grande flessibilità di utilizzo che permette di adattare la produzione a differenti packagings e richieste di mercato. La presentazione di ogni paio viene impostata selezionando le opportune icone mostrate dal display nella sequenza desiderata, per ogni mazzetta. Ogni configurazione di raggruppamento delle calze può essere memorizzata per successivi utilizzi e, il monitoraggio elettronico delle funzioni, permette di non interrompere la sequenza anche in caso di rimozione di un paio dal dispositivo di piegatura, riprendendola esattamente dal punto in cui si era interrotta. Il nastro di uscita della macchina è facilmente collegabile ad un modulo per il confezionamento in busta o in fascetta.

SOCKS BOARDING

FOLDING & STACKING

Specifiche	Valori
Dimensioni	3.251 X 1.493 x 1.609 (h)
Pressione aria	6 bar
Consumo aria	9,9 m ³ /hr
Potenza installata	2 kW
Tempo ciclo min.	3,5 sec./1 pair
Max. produttività	1.028 pairs/hr

Caratteristiche
Stazione di caricamento con riferimenti per il posizionamento
Dispositivo per la piegatura
Sistema di ribaltamento
Impilatore
Preparazione della mazzetta singola o doppia
Nastro di uscita per il collegamento al modulo di confezionamento
Alta produttività
Flessibilità
Dimensioni compatte
Molteplici opzioni di confezionamento



SOCKS BOARDING FOLDING & STACKING

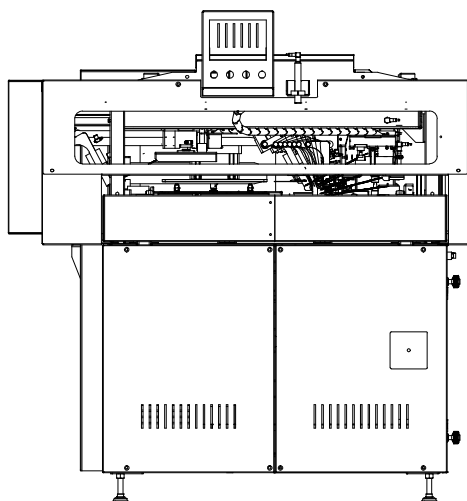
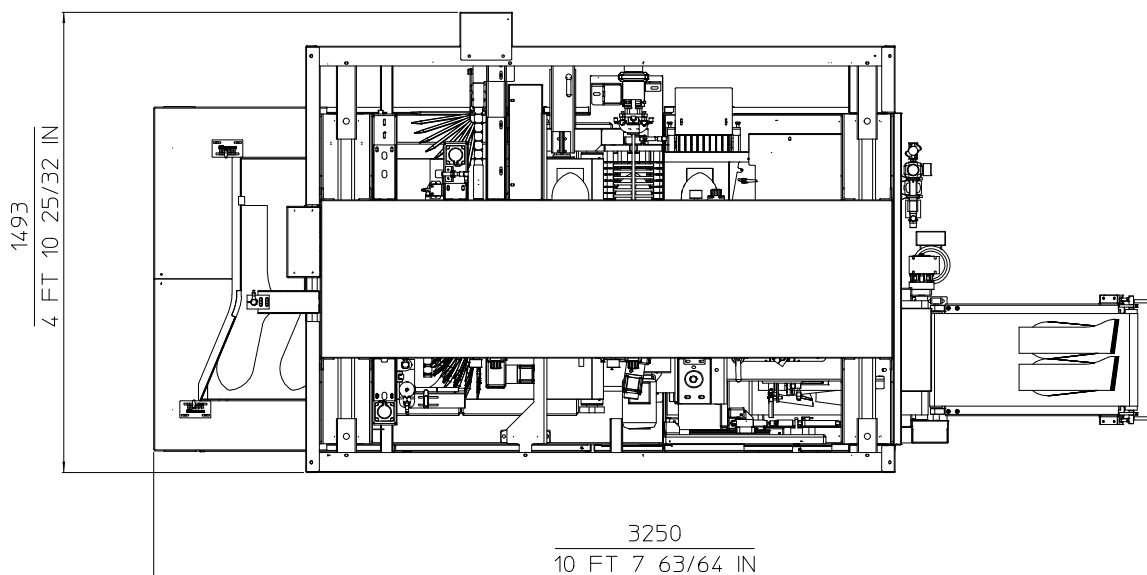
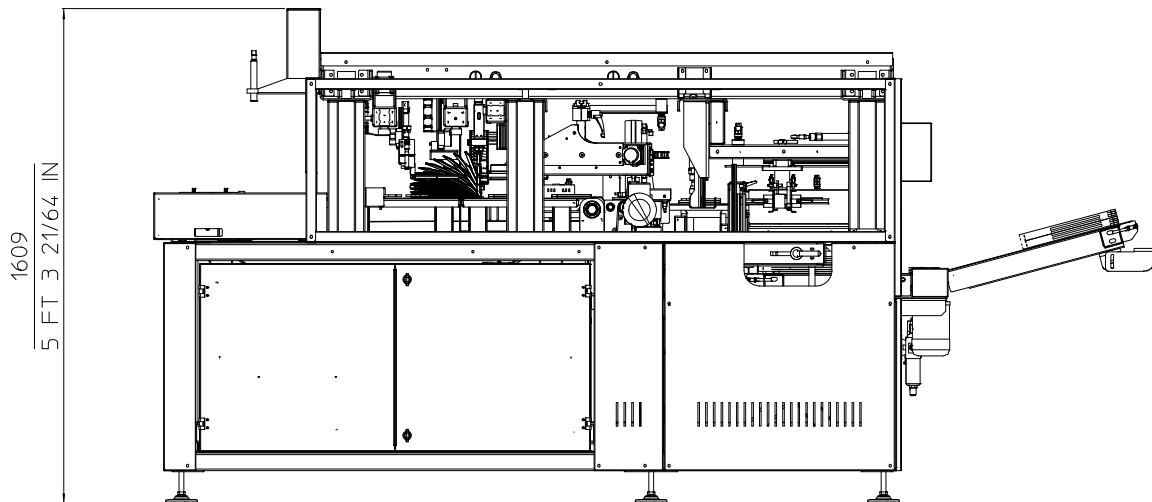

TECNOPEA



TECNOPEA S.R.L.

Via Don Eridano Torri, 2

25027 Quinzano d'Oglio, Brescia - Italy

Tel.: +39 030 992 3780 - Fax: +39 030 9923996

info@tecnopea.com - www.tecnopea.com